

使用说明:

一、产品结构

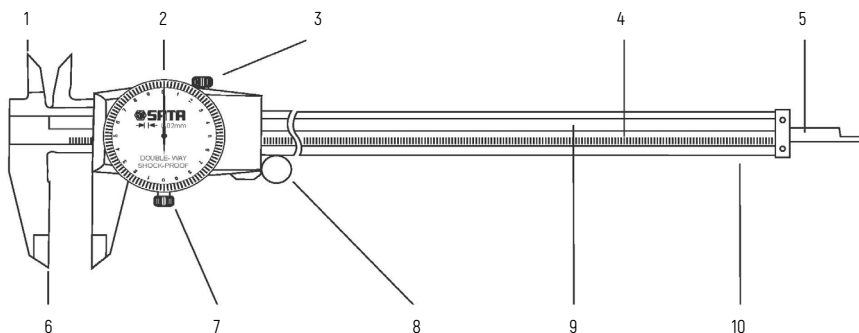

1. 内测量面 2. 指示表 3. 锁紧螺丝 4. 主刻度 5. 深度杆 6. 外测量面 7. 表圈锁紧螺钉 8. 滚轮 9. 齿条 10. 尺身

二、产品参数

编号	品名	测量范围 mm	分辨率 mm	精确度 mm
91521	表盘式游标卡尺 0-150MM	0-150	0.02	±0.02
91522	表盘式游标卡尺 0-200MM	0-200	0.02	±0.02
91523	表盘式游标卡尺 0-300MM	0-300	0.02	±0.03

三、产品性能

表盘式游标卡尺: 采用优质不锈钢制造, 具有测量内径、外径、深度、台阶四种功能, 能进行直接测量和比较测量。刻线面无机镀铬, 激光刻线, 线纹清晰测量面淬硬, 耐磨。指示表具有防撞功能, 滚轮推动, 方便实用。

四、使用方法

表盘式游标卡尺: 使用前松开尺框上方紧固螺钉(见图), 并将尺框拉开将测量面、导向面净。校正零位, 移动尺框, 使两外测量面相闭合, 此时表针应与表盘上方的零刻度线重合。如未重合, 则松开表圈紧固螺钉, 转动表圈使之对齐, 然后拧紧表圈紧固螺钉。功能正常后即可测量工件。

五、注意事项

表盘式游标卡尺: 保持其测量面, 齿条和其他传动部分的清洁、润滑, 防止灰尘、铁屑等物损坏齿条。测量后应净并关闭测量爪, 涂上防锈油。移动卡尺尺框应平稳, 避免快速移动向尾端碰撞卡尺禁制敲打, 摔落。请勿在磁性环境和工件运动时测量, 避免发生事故并避免测量面加速磨损, 非专业人员不可拆卸本产品。

Operation Instructions:

I. Product structure

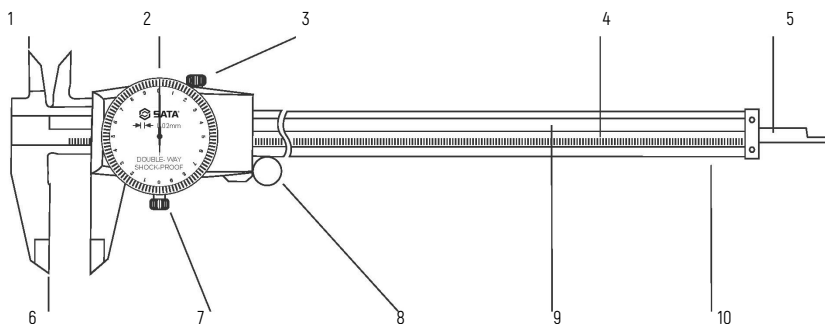

1.Inner measuring surface 2.Indicator 3.Lock screw 4.Major graduation 5.Depth bar 6.Outer measuring surface 7.Ring lock screw
8.Roller 9.Rack 10.Ruler body

II. Product parameters

No.	Product name	Measuring range(mm)	Resolution (mm)	Precision (mm)
91521	Dial type vernier calipers 0-150 mm	0-150	0.02	±0.02
91522	Dial type vernier calipers 0-200 mm	0-200	0.02	±0.02
91523	Dial type vernier calipers 0-300 mm	0-300	0.02	±0.03

III. Product performance

Dial-type vernier calipers: Made of high quality stainless steel, this tool has four functions, namely measurement of inside diameter, outside diameter, depth and step, which can be used for direct measurement and comparative measurement. It has a dark chromium-plated cutting surface and a hardened, laser-cut, wear-resistant measuring surface with clear lines. The indicator also has an anti-collision function and a pushable roller, which is convenient and practical for use.

IV. Operation methods

Dial-type vernier calipers: Before use, release the tightening screw above the ruler frame (see the figure), open the ruler frame and clean the measuring surface and guidance surface. Adjust the zero position and move the ruler frame to close the two outer measuring surfaces. In this case, the needle shall coincide with the zero line on the top of the dial. If there is no coincidence, release the tightening screw of the ring, rotate the ring for alignment and tighten the tightening screw of the ring. After the functions become normal, the workpiece can be measured.

V. Note

Mechanical vernier calipers: Keep the measuring surface and other transmission parts clean and lubricated so as to prevent damage to the rack caused by dust, iron debris, etc. After measurement, clean and close the measuring claw, and coat it with anti-rust oil. The frame of the movable vernier calipers shall be stable so as to avoid end collision due to high speed movement. Never knock or drop the calipers. Do not use in magnetic environments or when the workpiece is moving so as to avoid accidents or the accelerated wear of the measuring surface. Non-professionals are not allowed to use the product.



Gebrauchsanweisung:

1. Produktstruktur

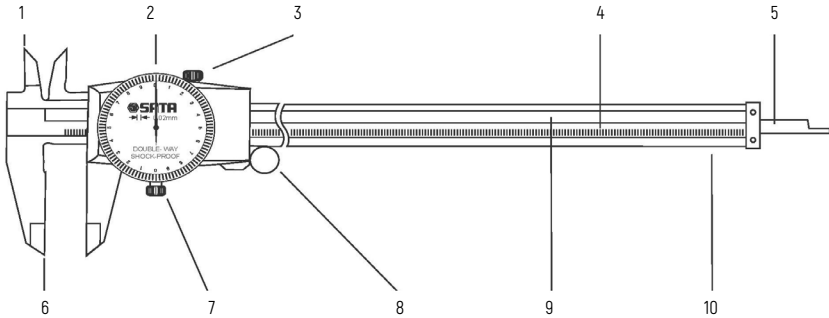

1. Interne Messfläche 2. Anzeigtisch 3. Feststellschraube 4. Hauptskala 5. Tiefenmessstab 6. Außenmessfläche
7. Lünetten-Feststellschraube 8. Rolle 9. Zahnstange 10. Lineal

2. Produktparameter

Nummer	Produktname	Messbereich mm	Auflösung mm	Präzision mm
91521	Messschieber mit Skalenscheibe 0-150MM	0-150	0.02	± 0.02
91522	Messschieber mit Skalenscheibe 0-200MM	0-200	0.02	± 0.02
91523	Messschieber mit Skalenscheibe 0-300MM	0-300	0.02	± 0.03

3. Produktleistung

Messschieber mit Skalenscheibe: Es ist aus hochwertigem Edelstahl gefertigt, verfügt über vier Funktionen zum Messen des Innen- und Außendurchmessers, der Tiefe und der Stufe, die eine direkte Messung und Vergleichsmessung ermöglichen. Die Skalenoberfläche ist mattverchromt, lasergraviert. Die Linie ist klar und die Oberfläche ist gehärtet und verschleißfest. Die Skalenscheibe verfügt über eine Antikollisionsfunktion, und die Walze ist leicht zu schieben, was einfach und praktisch ist.

4. Verwendungsmethode

Messschieber mit Skalenscheibe: Lösen Sie vor dem Gebrauch die Feststellschraube über dem Linealrahmen (siehe Abbildung) und ziehen Sie am Lineal, um die Messfläche zu öffnen. Reinigen Sie die Führungsfläche und prüfen, ob der Linealrahmen flexibel ist. Stellen Sie die Nullposition richtig und verschieben Sie den Linealrahmen so, dass die beiden Außenmessflächen geschlossen sind. Zu diesem Zeitpunkt sollte die Nadel mit der Nullmarkierungslinie oberhalb der Skala übereinstimmen. Wenn dies nicht der Fall ist, lösen Sie die Feststellschraube der Frontblende, drehen Sie die Frontblende, um sie auszurichten, und ziehen Sie dann die Feststellschraube der Frontblende fest. Das Werkstück kann gemessen werden, nachdem die Funktion normal ist.

5. Hinweise

Messschieber mit Skalenscheibe: Halten Sie die Messfläche, die Zahnstange und andere Getriebeteile sauber. Schmieren Sie sie und verhindern Sie, dass Staub, Eisenspäne und andere Gegenstände die Zahnstange beschädigen. Nach der Messung sollten die Messklauen geschlossen und mit Rostschutzöl beschichtet werden. Wenn Sie den Linealrahmen bewegen, müssen es stabil erfolgen, um eine schnelle Bewegung zum Aufprall am Ende zu vermeiden. Das Klopfen und Herunterfallen des Messschiebers sind auch verboten. Messen Sie nicht in der magnetischen Umgebung und während der Bewegung des Werkstücks, um Unfälle zu vermeiden und eine beschleunigte Abnutzung der Messfläche zu vermeiden. Nur Fachleute können dieses Produkt zerlegen.

Инструкция по эксплуатации:

I. Структура продукта

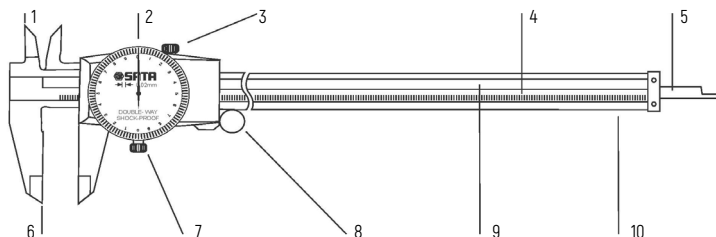

1. Внутренняя измерительная поверхность 2. циферблатный индикатор 3. стопорный винт 4. основная шкала
 5. стержень для измерения глубины 6. внешняя измерительная поверхность
 7. стопорный винт для кольца вокруг циферблата 8. ролик 9. зубчатая рейка 10. линейка

II. Параметры продукта

№ п.п.	Наименование продукта	Диапазон измерения, мм	Разрешающая способность, мм	Точность, мм
91521	Циферблатный штангенциркуль с нониусом 0-150мм	0-150	0.02	±0.02
91522	Циферблатный штангенциркуль с нониусом 0-200мм	0-200	0.02	±0.02
91523	Циферблатный штангенциркуль с нониусом 0-300мм	0-300	0.02	±0.03

III. Характеристики продукта

Циферблатный штангенциркуль с нониусом: изготовлен из высококачественной нержавеющей стали, имеет четыре функции измерения внутреннего диаметра, наружного диаметра, глубины и шага, что позволяет проводить прямые и сравнительные измерения. Поверхность риски матовая и хромированная, риска лазерная, рисунок линии четкий, измерительная поверхность закаленная и износостойкая. Циферблатный индикатор имеет функцию предотвращения столкновений, и толкается роликом, удобно и практично.

IV. Метод использования

Циферблатный штангенциркуль с нониусом: перед использованием ослабьте крепежный винт над рамкой линейки (см. Рисунок), потяните рамку линейки, и очистите измерительную поверхность и направляющую поверхность. Исправьте нулевое положение и переместите рамку линейки так, чтобы две внешние измерительные поверхности были закрыты. В это время стрелка должна совпадать с нулевым делением шкалы над циферблатом. Если не совпадает, ослабьте крепежный винт для кольца вокруг циферблата, поверните кольцо вокруг циферблата, чтобы выровнять ее, а затем затяните крепежный винт для кольца вокруг циферблата. Обрабатываемое изделие может быть измерено после обеспечения нормальной функции.

V. Особые замечания

Циферблатный штангенциркуль с нониусом: держите его измерительную поверхность, зубчатую рейку и другие приводные части чистыми и смазанными, и предотвращайте повреждение зубчатой рейки пылью, железными опилками и другими предметами. После измерения измерительные кулачки следует очистить и закрыть, а также нанести антикоррозийное масло. Рамка линейки подвижного штангенциркуля должна быть устойчивой, избегая быстрого движения к заднему концу, и запрещается стук и падение штангенциркуля. Не проводите измерения в магнитной среде и при перемещении обрабатываемого изделия во избежание несчастных случаев и ускоренного износа измерительной поверхности. Непрофессионалам запрещается разбирать этот продукт.

사용 설명 :

가. 제품 구조

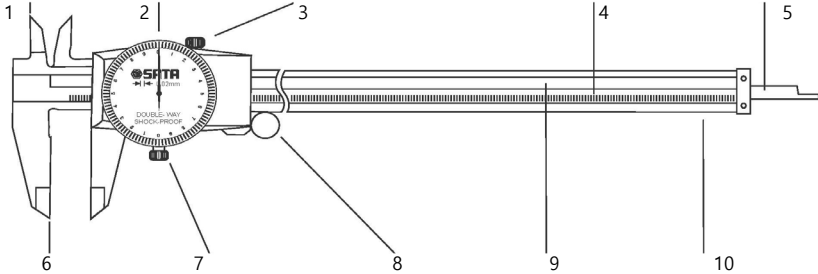

1. 내측량면 2. 지시표 3. 래치 나사 4. 메인 눈금 5. 깊이 로드 6. 외측정면 7. 베젤 래치 볼트 8. 롤러 9. 래크 10. 척

나. 제품 파라미터

번호	품명	측정 점위 mm	해상도 mm	정밀도 mm
91521	다이얼 버니어 캘리퍼스 0~150mm	0-150	0.02	± 0.02
91522	다이얼 버니어 캘리퍼스 0~200mm	0-200	0.02	± 0.02
91523	다이얼 버니어 캘리퍼스 0~300mm	0-300	0.02	± 0.03

다. 제품 성능

다이얼 버니어 캘리퍼스 : 양질의 스테인리스강을 채용하여 만들었고 내경, 외경, 깊이, 계단을 측정하는 네 가지 기능을 가지며 직접 측정과 비교 측정을 진행할 수 있다. 눈금면은 무광 크롬 도금이다. 레이저 눈금은 선 무늬가 뚜렷하고 측정면은 담금질하여 내마모한다. 지시표는 충돌 방지 기능을 가지고 롤러로 추진하여 간편하고 실용적이다.

라. 사용 방법

다이얼 버니어 캘리퍼스 : 사용전 척 틀 상부의 고정 볼트 (도표 참조) 를 풀고 척 틀을 당겨내며 측정면, 가이드면을 닦는다. 0 위치를 교정하고 척 틀을 이동하여 양 외측정면이 서로 폐합하며 이때 지침은 다이얼 상부의 0 눈금과 중합된다. 중합되지 않으면 베젤 고정 볼트를 풀어 베젤을 회전하여 맞게 한후 베젤 고정 볼트를 조인다. 기능 정상후 부품을 측정할 수 있다.

마. 주의사항

다이얼 버니어 캘리퍼스 : 그 측정면, 기타 전동 부분의 청결 유효를 유지하고 먼지, 철칩 등 물질이 래크를 파손하는 것을 방지한다. 측정후 측정 발을 깨끗이 닦아 닫고 방청유를 발라야 한다. 캘리퍼스 척 틀을 안전하게 이동하여야 하고 빠르게 끝단으로 이동하여 부딪치는 것을 피하고 노기스를 치고 떨구는 것을 금지한다. 절대 자성 환경과 부품 운동 시 측정하지 마시고 사고 발생을 피하고 측정면 가속 마모를 피하며 비전문 인원은 본 제품을 분해할 수 없다.

Instruções de uso:

I. Estrutura do produto

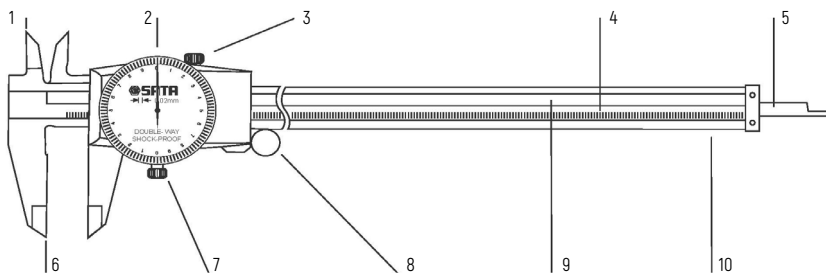

- 1.superfície de medição interna 2.relógio indicador 3.parafuso de travamento 4.escala principal 5.haste de profundidade
6.superfície de medição externa 7.parafuso de travamento da moldura 8.rolo 9.cremalheira 10.régua

II. Parâmetros do produto

Número	Nome do produto	Faixa de medição (mm)	Resolução (mm)	Precisão (mm)
91521	Paquímetro com relógio de 0-150MM	0-150	0.02	± 0.02
91522	Paquímetro com relógio de 0-200MM	0-200	0.02	± 0.02
91523	Paquímetro com relógio de 0-300MM	0-300	0.02	± 0.03

III. Desempenho do produto

Paquímetro com relógio: feito de aço inoxidável de alta qualidade, tem quatro funções de medição de diâmetro interno, diâmetro externo, profundidade e passo, que pode ser usado para medição direta e medição comparativa. A superfície regradada revestida é cromada mate, gravada a laser e a linha é transparente e a superfície é endurecida e temperada e resistente ao desgaste. O relógio indicador tem função de anti-colisão e o rolo empurrado, que é conveniente e prático.

IV. Método de uso

Paquímetro com relógio: antes de usar, solte o parafuso de fixação acima do quadro de régua (veja a figura) e puxe o quadro de régua para limpar a superfície de medição e a superfície de guia. Corrija a posição zero e mova o quadro de régua para que as duas superfícies de medição externas fiquem fechadas. Neste momento, a agulha deve coincidir com a linha de escala zero no relógio. Caso não for coincida, solte o parafuso de fixação do colar de relógio para alinhá-lo e, em seguida, aperte o parafuso de fixação do colar. A peça de trabalho pode ser medida após a função estar normal.

V. Precauções

Paquímetro com relógio: mantenha a superfície de medição, cremalheira e outras partes de transmissão limpas e lubrificadas, e evite que poeira, limalha de ferro e outros objetos danifiquem a cremalheira. Após a medição, as garras de medição devem ser limpas e fechadas e revestidas com óleo anti-ferrugem. O quadro de régua do paquímetro deve ser movido de forma estável, evitando o movimento rápido até colidir a cauda da régua, sendo proibido bater e cair o paquímetro. Não meça durante o ambiente magnético e o movimento da peça de trabalho para evitar acidentes e evite desgaste acelerado na superfície de medição. Não é permitido que não profissionais desmontem o produto.

取扱説明書：

一、製品構造

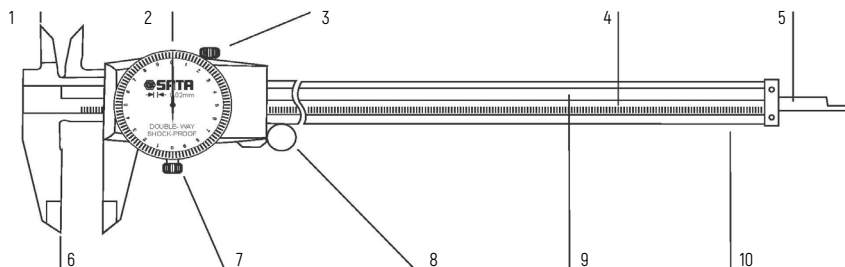

1. 内部測定面 2. インジケータテーブル 3. 固定ねじ 4. メインスケール 5. デプスバー 6. 外部測定面
7. ベゼル固定ねじ 8. ローラー 9. ラック 10. 主尺

二、製品パラメータ

番号	製品名	測定範囲 mm	分解能 mm	精度 mm
91521	ダイヤルノギス 0-150MM	0-150	0.02	±0.02
91522	ダイヤルノギス 0-200MM	0-200	0.02	±0.02
91523	ダイヤルノギス 0-300MM	0-300	0.02	±0.03

三、製品の性能

ダイヤルノギス：高品質のステンレス鋼製で、内外径、深さ、段差を測定する4つの機能を備えており、直接測定と比較測定を行うことができます。目盛り面は艶消しクロムメッキで、レーザーにより刻まれ、ラインパターンははっきりして、測定面は硬化して耐摩耗性があります。インジケータには衝突防止機能があり、ローラーでプッシュするので便利で実用的です。

四、使用方法

ダイヤルノギス：使用する前に、尺骨フレームの上にある固定ネジを緩め（写真参照）、フレームを引いて、測定面とガイド面をきれいにします。2つの外側測定面が閉じるように、ゼロ位置を修正し、尺骨フレームを動かします。この時点で、針はダイヤルの上のゼロマークラインと一致するべきです。そうでない場合は、ベゼル固定ねじを緩め、ベゼンを回して位置を合わせてから、ベゼル固定ねじを締めます。機能が正常になった後、ワークを測定することができます。

五、注意事項

ダイヤルノギス：測定面、ラックおよびその他のトランスミッション部品を清潔で滑らかな状態に保ち、ほこり、鉄の屑などがラックを損傷するのを防ぎます。測定後は、測定爪を閉じて閉じ、防錆油を塗ってください。安定してノギスの尺骨フレームを動かさなければならず、素早い動きによる後端との衝突を避け、ノギスはノックや落下を防ぎます。事故を避け、測定面の磨耗が早まるのを避けるために、磁気環境やワークの移動中に測定しないでください。専門の技術員以外はこの製品を分解できません。

Instrucciones de uso:

I. Estructura del producto

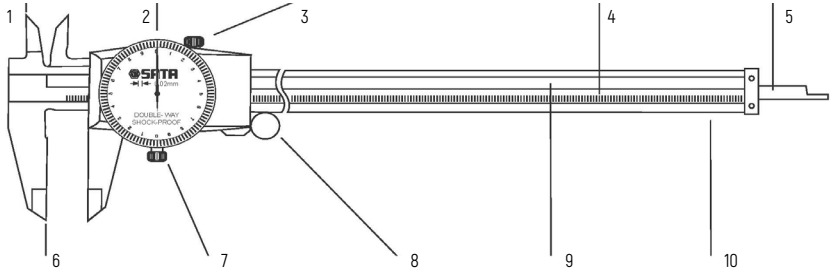

- 1.Superficie interna de medición 2.indicador 3.tornillo de bloqueo 4.escala principal 5.barra de profundidad
6.superficie externa de medición 7.tornillo de bloqueo del bisel 8.rodillo 9.cremallera 10.cuerpo de regla

II. Parámetros del producto

No.	Nombre del producto	Rango de medición mm	Resolución mm	Precisión mm
91521	Calibrador de esfera 0-150MM	0-150	0.02	± 0.02
91522	Calibrador de esfera 0-200MM	0-200	0.02	± 0.02
91523	Calibrador de esfera 0-300MM	0-300	0.02	± 0.03

III. Función del producto

Calibrador de esfera: fabricado en acero inoxidable de alta calidad, tiene cuatro funciones para medir el diámetro interior, el diámetro exterior, la profundidad y la escala, lo que permite hacer la medición directa y la medición comparativa. La superficie de línea es de cromada mate, se hace la línea con láser, y la línea es clara y la superficie está endurecida y resistente al desgaste. El indicador tiene la función anticollisión y el rodillo es empujado, lo cual es conveniente y práctico.

IV. Método de uso

Calibrador de esfera: Antes del uso, afloje el tornillo de fijación que se encuentra en la parte superior del marco (vea la figura) y tire el marco de regla para limpiar la superficie de medición y la superficie de guía. Corrija la posición cero y mueva el marco de regla de manera que las dos superficies de medición externas estén cerradas. En este momento, la aguja debe coincidir con la línea de la escala cero en el indicador. De lo contrario, afloje el tornillo de fijación del bisel, gire el bisel para alinearlo y, a continuación, apriete el tornillo de fijación del bisel. Después de que la función es normal, se puede medir la pieza de trabajo.

V. Precauciones

Calibrador de esfera: mantenga la superficie de medición, la cremallera y otras piezas de la transmisión limpias y lubricantes para evitar que el polvo, los restos de hierro y otras cosas dañen la cremallera. Después de la medición, deben limpiarse y cerrarse las garras de medición y aplicarse el aceite antioxidante. El marco de regla de calibrador móvil debe ser estable, evitando la colisión trasera con el movimiento rápido. Se prohíbe golpear y caer el calibrador. No haga la medición en el entorno magnético y cuando la pieza de trabajo se mueva para evitar los accidentes y el desgaste acelerado de la superficie de medición. No se permite que las personas no profesionales desmonten el producto.